

Abb. 1

| | |
|--|---|
| <input checked="" type="checkbox"/> Element auf Beschädigungen prüfen Check the element for damage | <input checked="" type="checkbox"/> Element auf Beschädigungen prüfen Check the element for damage |
| | |
| <input checked="" type="checkbox"/> Rastnocke muss wie in der Abb. vorhanden sein, darf nicht schief stehen oder abgebrochen sein. <input checked="" type="checkbox"/> Grill cam must be present as shown in the figure, it must not be slanting or broken off. | |

Technische Anleitung
Verbindungselement –S– /
Technical instruction
Connecting element –S–

Bestell-Nr./ Order No.: 99343
Ausgabe/ Issue: 01.2022
Version: 3-2

Entsorgung und Rücknahme

Die Entsorgung muss nach den gültigen Richtlinien und Vorschriften oder durch den Hersteller umweltgerecht erfolgen.
Der Hersteller behält sich das Recht vor, für die Entsorgung eine Gebühr zu erheben.

Disposal and return

Disposal is to be undertaken either in accordance with the applicable guidelines and regulations for environmental standards or returned to the manufacturer.
The manufacturer reserves the right to make a charge for disposal.

RK Rose+Krieger GmbH
Potsdamer Str. 9, 32423 Minden/Germany
E-Mail info@rk-online.de

Stand 01.2022

Click&Safe Berechnung Anschraubpunkte 1.2

| H [mm] | 300-1000 | 1001-1800 | 1801-2700 |
|--------|----------|-----------|-----------|
| A [mm] | 70 +1 | 180 +1 | 250 +1 |

Eingabe / entry

| | | |
|--------|---|--|
| H [mm] | = | |
| X [mm] | = | |

Ergebnis / result

| | | | |
|---|---|----------------------|------|
| B | = | H-A-56 | ±0,5 |
| E | = | X+A+23 ^{*1} | -1 |
| F | = | X+B+30 | ±0,5 |

^{*1} 23mm ist richtig!!! = 25-2mm Spiel

Click&Safe_Berechnung_Anschraubpunkte_1-0.xls

↓ A B E F H ↓

Kontrolle / check

Kontrolle / check

| | | | | | |
|----|---|--------------------|-------|--------|--------|
| C | = | A+23 ^{*1} | 93 -1 | 203 -1 | 273 -1 |
| D | = | B+30 | ±0,5 | ±0,5 | ±0,5 |
| K1 | = | F-E | | | |
| K2 | = | B-A-49 | | | |



Allgemeine Hinweise

Diese Anleitung und Verweise müssen vor der Montage durch den Monteur gelesen und verstanden werden.
 Vor der Montage ist eine Vollständigkeitsprüfung der Bauteile durchzuführen. An dem Verbindungselement hat vor der Montage eine Sichtprüfung auf Beschädigungen, nach Abb. 1, zu erfolgen. Nur unbeschädigte Verbindungselemente dürfen zur Montage verwendet werden. Dieses Verbindungselement ist Bestandteil einer „Trennenden Schutzeinrichtung“ im Sinne der EN ISO 14120. Die Inhalte der EN ISO 14120 und genannter Anleitung sind zwingend einzuhalten. Eine nicht bestimmungsgemäße Verwendung liegt vor, wenn zuwider der genannten Normen und Anleitungen gehandelt wird. Eine Überprüfung des Systems hat min. 1-mal jährlich zu erfolgen und ist durch den Maschinenbetreiber in den Wartungsplan der Maschine aufzunehmen.



General information

These instructions and references must be read and understood prior to installation by the installation engineer.
 Prior to installation check that all components are present. Prior to installation visually check the connecting elements for damage, according to Fig. 1. Only undamaged connecting elements may be used for installation. The connecting elements are a part of a "Safety and partitioning system" as defined in EN ISO 14120. The contents of EN ISO 14120 and the cited instructions must be strictly adhered to. An example of an unauthorised application is when the system is not used in accordance with the stated standards and instructions.
 An inspection of the system must be carried out annually and is to be entered in the maintenance plan by the operator.

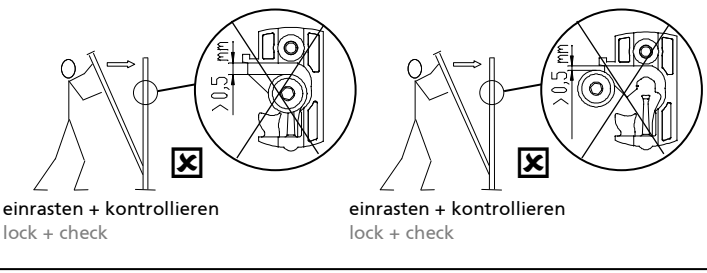
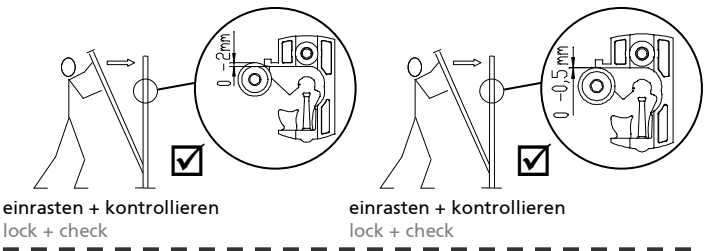
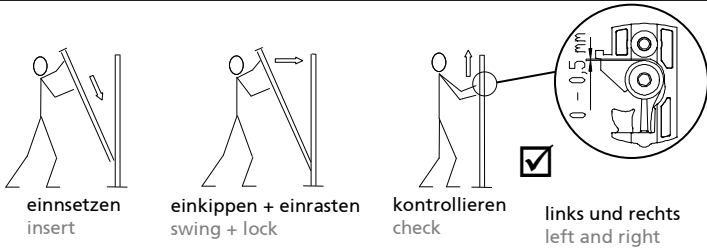

Entriegler unlocking tool

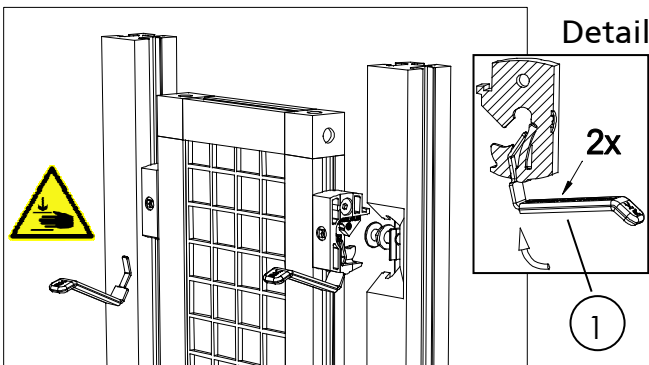

Zur sachgerechten Anwendung des Entrieglers (1) ist die Betriebsanleitung Bestell.-Nr. 99341 heranzuziehen!

For proper use of the unlocking tool (1) refer to the operating instructions - Orderno 99341



Nr. 99342

Allgemeine Montageanleitung für Schutz- und Abtrennungssysteme

Assembly instructions for Protection and Partitioning systems

